



Installasjonsguide

Lydpakke

VW ID.Buzz Cargo 2- og 3-seter

Beskrivelse

Dette er en forenklet installasjonsguide som tar deg gjennom de viktigste punktene i montering av din lydoppgraderingspakke.

Installasjonsguiden er gjort noenlunde universal slik at den kan benyttes til flere typer oppkoblinger av de ulike bass- og lydpakker vi kan tilby bilmodellen, i ulike Nivå.

Vanskelighetsgrad

Middels: For deg som er komfortabel med lett demontering av bilinteriør. Oppkobling er i utgangspunktet plug&play-basert.

OBS! Vi oppfordrer alle som føler seg usikker på den her type installasjon å benytte seg av våre monteringspartnere eller andre med god erfaring innen bilstereo.

Innhold i pakken

- Forsterker
- Basskasse
- Kabler
- Høytalere alt etter Nivå

Anbefalt verktøy

Ingen spesialverktøy nødvendig. Standard verktøy som skrujern, skraller, et utvalg piper eller fastenøkler vil være nødvendig. Brekkeverktøy i plastikk kan være nyttig for demontering av bilinteriør. Monteringsmateriell som strips og tape vil også være til nytte.

1 | Demontering

Behold infotainment avslått under monteringsprosessen. Det er ikke nødvendig å koble fra 12V-batteri. Unnlåt å koble i fra kabler til airbag-brytere.



Plastikkplate under dashbord på passasjersiden skrues løs og tas ut. Åpne hanskerommet og skru løs torx-skrue som holder panelet i bildet to, til høyre for hanskerommet, som videre bare er klipset på plass. Ta av panelet.



Sparkepanelet på passasjersiden skal også av. Dette er bare klipset på plass.

2 | Oppkobling

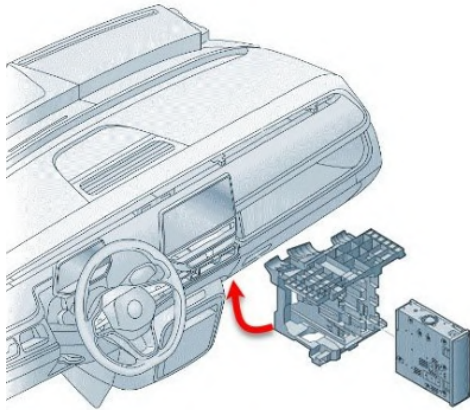

Bilens spillermodul er plassert stående bak hanskerommet. Du kommer til pluggen ved å sette deg på utsiden av bilen og bøye deg inn under hanskerommet. Her kan du stikke hånden opp litt til venstre for midten av hanskerommet (sett i bilens kjøreretning). Kontaktene på spillermodulen er vendt mot bilens front.

Få koblet ut Quadlock-hovedkontakt på spillermodulen, for videre oppkobling av MQS-kabelsett.

OBS! Egen PDF-anvisning forklarer oppkobling av MQS-kabelsett.



Koble til Match-forsterker Dra subwooferkabel bakover Lokalisere diskantplassering

Med MQS-kabelsett koblet mot bilens spillermodul kan du koble til Match DSP-forsterker (avbildet er modellen M5.4DSP, men prinsippet er det samme på UP 4DSP).

MQS-kabelsett ha 3 ekstra kabler som skal strekkes opp i bilen.

1 kabel merket subwoofer skal strekkes opp til under passasjerstol. Her kan man normalt smette. Kabelen inn under innstegslist på passasjersiden uten å løsne den, for så smette kabel videre inn under passasjerstol hvor basskasse skal plasseres.

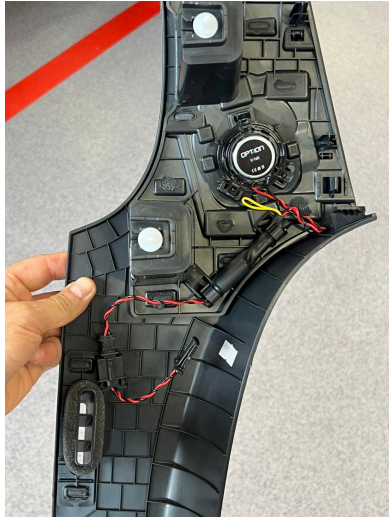

2 kabler skal strekkes opp til diskantposisjoner på dashbord. Etersom bilen ikke har diskanter originalt må det legges opp kabel. Diskantene sitter på baksiden av hjørnedeksler på hver side oppe på dashbordet. Hele dekselet må av for å komme til montering av diskant på baksiden. På passasjersiden vil du omtrent kunne se gjennom hullet og ned bak hanskerom hvor du trekker opp kabel. Bortover til førersiden vil du om du stikker hodet inn under dashbord kunne se gjennom dashbordet bort på førersiden. Hvor du strekker opp høyttalerkabel gjennom dashbord, bort til pedaler på førersiden. Sørger for å legge kabel slik at den ikke kommer i konflikt med kabler eller rattstamme. Før du videre også her rimelig enkelt kan skimte hullet til diskanten lenger oppe i dashbordet.

OBS! Husk å koble til HELIX URC.1 basskontroll til MATCH DSP-forsterker. Alt etter ønsket plassering av basskontroll må kabel til denne også legges opp i denne prosessen.

3 | Plassering av basskasse

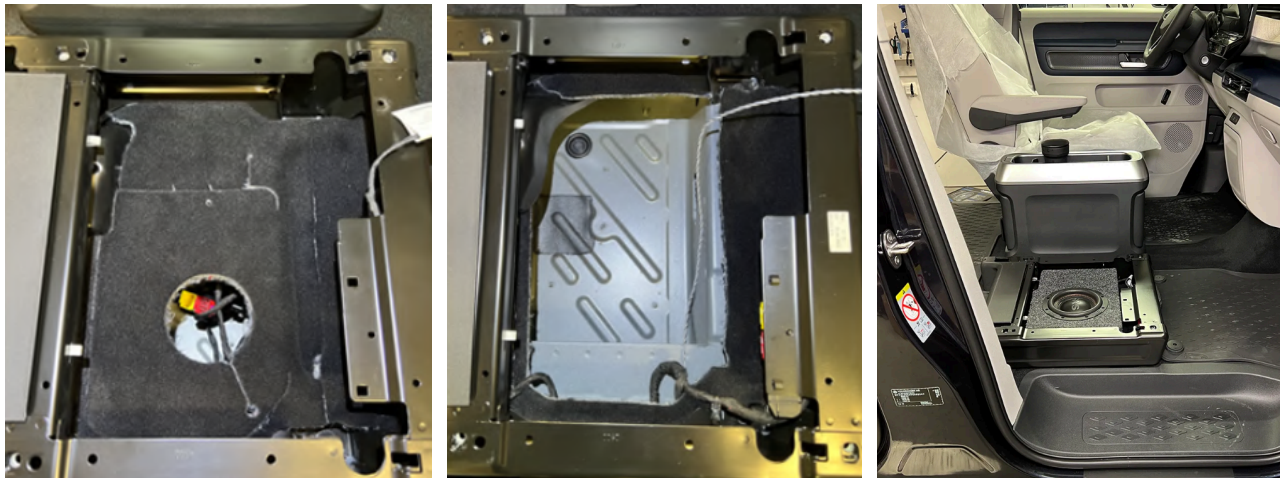

For 2-seter utgave må førerstolen skrus av sokkelen for å komme til plassering av basskasse. Deler av filteren under må kappes ut slik at du får fullverdig plass til å plassere basskassen ned i hullet sitt. Skulle en av bilens originale moduler plassert ned i brønnen her komme i veien, så må man bare sørge for å plassere modul og kabler til siden, slik at basskassen får komme helt ned i bunnen. Dette for at ikke slaglengde på basshøyttaler skal komme i konflikt med setekonstruksjonen når setet blir montert senere.



For 3-seter utgave med sittebenk på passasjersiden er det mindre monteringsarbeid som skal til. Basskassen plasseres som anvist på bildet, med basshøytaler vendt mot førerstol, og terminal vendt mot passasjerdøren.

4 | Montering av høyttalere

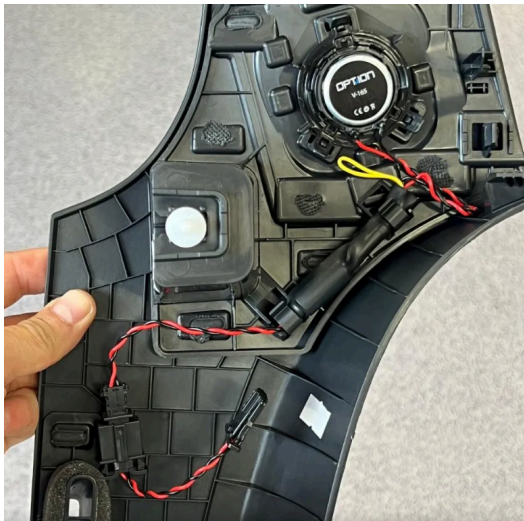

Ny diskant høyttaler plasseres i original posisjon. Trepunktsfestet originalt passer mot ny diskant høyttaler. Øvrige kabler / delefilter som er integrert på kabler får fint plass bak deksel. Her kobler du diskant høyttaler sammen med kabel som du i tidligere punkt har lagt opp fra MATCH DSP-forsterker.



På Nivå 2 pakke hvor det medfølger dørhøyttaler i tillegg må dørpanel på hver side skrues av. Her har vi ikke laget en stegvis anvisning, men raskt Youtube-søk på "ID Buzz door panel removal" gir flere gode forklaringer.

Original høyttaler er poppet på plass og må borres ut, mens ny høyttaler poppes på plass i original plassering.

OBS! Påfør medfølgende dempematerialer i dør (medfølger på Nivå 2) som ønsket, før montering av dørhøyttaler.

5 | Avslutt montering

Nå er alt av ny stereo tilkoblet og du kan montere sammen bilen igjen. Start med vitale deler i dashbord, for å få koblet til igjen alt av kabler som eventuelt har vært koblet i fra. Utfør gjerne en lyttetest for å se at alt fungerer tilfredsstillende før hele bilen monteres sammen igjen.

6 | Lydresultat og DSP-oppsett

Vi anbefaler å sette lydjusteringer i bilens infotainment / spiller tilbake til fabrikkstandard / midtstillet, både bass, diskant, fader og balanse.

Vi anbefaler også å gjennomgå innstillinger i både mobiltelefon og strømmetjeneste. Aktiver høyest kvalitet på lydoverføring, deaktiver funksjoner som Dolby Atmos eller andre loudness, bass boost og EQ-funksjoner. For å skape så rent lydsignal som mulig.

Alle våre pakker som inneholder MATCH DSP-forsterker leveres ferdig konfigurert med et DSP-oppsett tilpasset utstyret som er benyttet og bilen det hele er montert i. Lyd er likevel en individuell smakssak som igjen kan oppleves svært ulikt alt etter foretrukken musikkjanger eller avspillingsmetode. Har du innvendinger mot lydresultatet i din bil, så anbefaler vi deg å ta kontakt. Basert på dine tilbakemeldinger kan vi justere videre på DSP-oppsettet, før ny versjon sendes til deg med forklaring på hvordan du overfører dette til Match DSP-forsterker via egen PC.